

EDS-2010-MLシリーズ

8+2Gポート ギガビット アンマネージド イーサネットスイッチ



特長

- 高帯域幅データ集約 (Aggregation: アグリゲーション) のための設計された柔軟なインターフェースを使った2ギガビットアップリンク
- 大量のトラフィックで重要なデータの処理を実現するQoSサポート
- 電源障害およびポートブレイクアラームのためのリレイ出力警告
- IP30保護等級メタルハウジング
- 冗長デュアル 12/24/48 VDC電源入力
- -40~75°C動作温度範囲 (-Tモデル)

認証



概要

EDS-2010-MLシリーズ 産業用イーサネットスイッチは、8つの10/100M銅ポートと2つの10/100/1000BaseT(X)または100/1000BaseSFPコンポポートを有しているため、高帯域幅のデータコンバージョンを必要とするアプリケーションに最適です。さらに、異なる産業界のアプリケーションの使用に対して大きな汎用性を提供するために、ユーザがサービス品質 (QoS) 機能、ブロードキャストストーム保護、外部パネルのDIPスイッチを使用したポートブレイクアラーム機能を有効または無効にすることもできます。

EDS-2010-MLシリーズは、12/24/48 VDC冗長電源入力、DINレールマウント、ハイレベルのEMI/EMC機能をサポートしています。また、コンパクトなサイズに加えて、100%のバーンインテストに合格しているため、フィールドで確実に機能します。EDS-2010-MLシリーズの標準動作温度範囲は-10~60°Cで、ワイド動作温度 (-40~75°C) モデルも提供しています。

仕様

イーサネットインターフェース

10/100BaseT(X)ポート (RJ45コネクタ)	オートネゴシエーションスピード 半2重/全2重モード オート MDI/MDI-Xコネクション
コンポポート (10/100/1000BaseT(X)または 100/1000BaseSFP+)	オートネゴシエーションスピード オート MDI/MDI-Xコネクション 半2重/全2重モード
規格	IEEE 802.3 for 10BaseT IEEE 802.3u 100BaseT(X) IEEE 802.3ab 1000BaseT(X) IEEE 802.3z 1000BaseX IEEE 802.3x フロー制御 IEEE 802.1p Class of Service

DIPスイッチコンフィギュレーション

イーサネットインターフェース	Quality of Service (QoS), ブロードキャストストーム保護, ポートブレイク警報
スイッチプロパティ	
MACテーブルサイズ	8 K
パケットバッファサイズ	4 Mbits
プロセッシングタイプ	ストア/フォワード

電源	
コネクション	1 リムーバブル 6 端子 ターミナルブロック
入力電流	0.251 A @ 24 VDC
入力電圧	12/24/48 VDC, 冗長デュアル入力
動作電圧	9.6~60 VDC
電流保護	サポート
逆極性保護	サポート
メカニカル	
ハウジング	メタル
IP保護等級	IP30
サイズ	36 × 135 × 95 mm
重量	498 g
インストレーション	DINレールマウンティング, ウォールマウンティング(オプションキット)
環境	
動作温度	EDS-2010-ML-2GTXSFP: -10~60°C EDS-2010-ML-2GTXSFP-T: -40~75°C
保管温度(パッケージを含む)	-40~85°C
湿度	5~95% (結露なきこと)
規格および認証	
安全	UL 61010-2-201, EN 62368-1(LVD)
EMC	EN 55032/35
EMI	CISPR 32, FCC Part 15B Class A
EMS	IEC 61000-4-2 ESD:接触:6 kV;気中:8 kV IEC 61000-4-3 RS:80 MHz~1 MHz:20 V/m IEC 61000-4-4 EFT:電源: 2 kV;信号:2 kV IEC 61000-4-5 サージ:電源:2 kV;信号:2 kV IEC 61000-4-6 CS:10 V IEC 61000-4-8 PFMF
鉄道交通	EN 50121-4
振動	IEC 60068-2-6
衝撃	IEC 60068-2-27
落下	IEC 60068-2-32
MTBF	
時間	2,174,016 時間
規格	Telcordia (Bellcore), GB
保証	
保証期間	5年間
詳細	Moxa社 製品保証方針参照 http://www.ibsjapan.co.jp/tech/details/product-warranty-policy/index.html

パッケージ内容

デバイス	1 × EDS-2010-MLシリーズスイッチ
インストールキット	4 × キャップ, プラスチック, RJ45ポート用 2 × キャップ, プラスチック, SFPポート用
ドキュメント	1 × クイックインストールガイド 1 × 保証書

サイズ

単位：mm (inch)

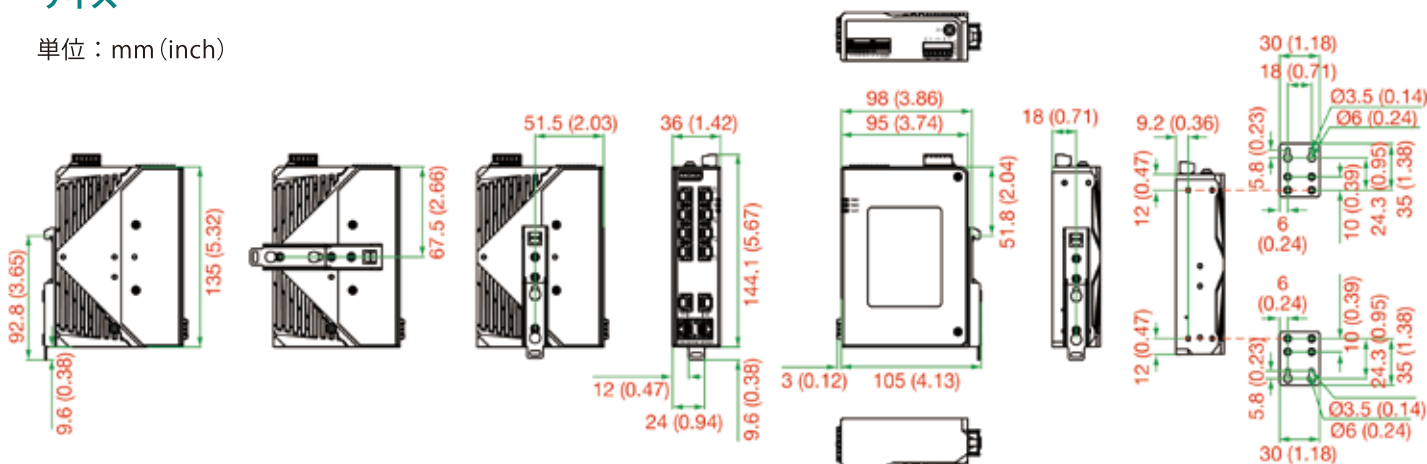

オーダー情報

型番	10/100BaseT(X)ポート (RJ45コネクタ)	コンボポート(10/100/1000BaseT(X) または100/1000BaseSFP+)	動作温度
EDS-2010-ML-2GTXSFP	8	2	-10~60℃
EDS-2010-ML-2GTXSFP-T	8	2	-40~75℃

アクセサリ(別売)

SFPモジュール

SFP-1GEZXC	SFPモジュール, 1000BaseEZCポート×1, LCコネクタ, 110 km伝送, 0~60℃ 動作温度
SFP-1GEZXC-120	SFPモジュール, 1000BaseEZCポート×1, LCコネクタ, 120 km伝送, 0~60℃ 動作温度
SFP-1GLHLC	SFPモジュール, 1000BaseLHポート×1, LCコネクタ, 30 km伝送, 0~60℃ 動作温度
SFP-1GLHXC	SFPモジュール, 1000BaseLHXポート×1, LCコネクタ, 40 km伝送, 0~60℃ 動作温度
SFP-1GLSXC	SFPモジュール, 1000BaseLSXポート×1, LCコネクタ, 500 m 伝送, 0~60℃ 動作温度
SFP-1GLXC	SFPモジュール, 1000BaseLXポート×1, LCコネクタ, 10 km伝送, 0~60℃ 動作温度
SFP-1GSXC	SFPモジュール, 1000BaseSXポート×1, LCコネクタ, 300/550 m伝送, 0~60℃ 動作温度
SFP-1GZXC	SFPモジュール, 1000BaseZXポート×1, LCコネクタ, 80 km伝送, 0~60℃ 動作温度
SFP-1GLHLC-T	SFPモジュール, 1000BaseLHポート×1, LCコネクタ, 30 km伝送, -40~85℃ 動作温度
SFP-1GLHXC-T	SFPモジュール, 1000BaseLHXポート×1, LCコネクタ, 40 km伝送, -40~85℃ 動作温度

SFP-1GLSXLC-T	SFPモジュール, 1000BaseLSXポート×1, LCコネクタ, 500 m伝送, -40~85°C 動作温度
SFP-1GLXLC-T	SFPモジュール, 1000BaseLXポート×1, LCコネクタ, 10 km伝送, -40~85°C 動作温度
SFP-1GSXLC-T	SFPモジュール, 1000BaseSXポート×1, LCコネクタ, 300/550 m伝送, -40~85°C 動作温度
SFP-1GTXRJ45-T	SFPモジュール, 1000BaseTポート×1, RJ45コネクタ, 100 m伝送, -40~75°C 動作温度
SFP-1GZXLC-T	SFPモジュール, 1000BaseZXポート×1, LCコネクタ, 80 km伝送, -40~85°C 動作温度
SFP-1G10ALC	WDMタイプ (BiDi) SFPモジュール, 1000BaseSFPポート×1, LCコネクタ, 10 km伝送; TX 1310 nm, RX 1550 nm, 0~60°C 動作温度
SFP-1G10BLC	WDMタイプ (BiDi) SFPモジュール, 1000BaseSFPポート×1, LCコネクタ, 10 km伝送; TX 1550 nm, RX 1310 nm, 0~60°C 動作温度
SFP-1G20ALC	WDMタイプ (BiDi) SFPモジュール, 1000BaseSFPポート×1, LCコネクタ, 20 km伝送; TX 1310 nm, RX 1550 nm, 0~60°C 動作温度
SFP-1G20BLC	WDMタイプ (BiDi) SFPモジュール, 1000BaseSFPポート×1, LCコネクタ, 20 km伝送; TX 1550 nm, RX 1310 nm, 0~60°C 動作温度
SFP-1G40ALC	WDMタイプ (BiDi) SFPモジュール, 1000BaseSFPポート×1, LCコネクタ, 40 km伝送; TX 1310 nm, RX 1550 nm, 0~60°C 動作温度
SFP-1G40BLC	WDMタイプ (BiDi) SFPモジュール, 1000BaseSFPポート×1, LCコネクタ, 40 km伝送; TX 1550 nm, RX 1310 nm, 0~60°C 動作温度
SFP-1G10ALC-T	WDMタイプ (BiDi) SFPモジュール, 1000BaseSFPポート×1, LCコネクタ, 10 km伝送; TX 1310 nm, RX 1550 nm, -40~85°C 動作温度
SFP-1G10BLC-T	WDMタイプ (BiDi) SFPモジュール, 1000BaseSFPポート×1, LCコネクタ, 10 km伝送; TX 1550 nm, RX 1310 nm, -40~85°C 動作温度
SFP-1G20ALC-T	WDMタイプ (BiDi) SFPモジュール, 1000BaseSFPポート×1, LCコネクタ, 20 km伝送; TX 1310 nm, RX 1550 nm, -40~85°C 動作温度
SFP-1G20BLC-T	WDMタイプ (BiDi) SFPモジュール, 1000BaseSFPポート×1, LCコネクタ, 20 km伝送; TX 1550 nm, RX 1310 nm, -40~85°C 動作温度
SFP-1G40ALC-T	WDMタイプ (BiDi) SFPモジュール, 1000BaseSFPポート×1, LCコネクタ, 40 km伝送; TX 1310 nm, RX 1550 nm, -40~85°C 動作温度
SFP-1G40BLC-T	WDMタイプ (BiDi) SFPモジュール, 1000BaseSFPポート×1, LCコネクタ, 40 km伝送; TX 1550 nm, RX 1310 nm, -40~85°C 動作温度

電源

DR-120-24	120W/2.5A DINレール 24 VDC電源, ユニバーサル 88~132 VAC または 176~264 VAC スイッチ入力, または 248~370 VDC入力, -10~60°C 動作温度
DR-4524	45W/2A DINレール 24 VDC電源, ユニバーサル 85~264 VAC または 120~370 VDC入力, -10~50°C 動作温度
DR-75-24	75W/3.2A DINレール 24 VDC電源, ユニバーサル 85~264 VAC または 120~370 VDC入力, -10~60°C 動作温度
MDR-40-24	DINレール 24VDC電源, 40W/1.7A, 85~264 VAC, または120~370 VDC入力, -20~70°C 動作温度
MDR-60-24	DINレール 24VDC電源, 60W/2.5A, 85~264 VAC, または120~370 VDC入力, -20~70°C 動作温度

ウォールマウント

WK-30-02	ウォールマウンティングキット, プレート×2, スクリュー×4, 30×66.8×2 mm
----------	---

ラックマウント

RK-4U	19インチ ラックマウントキット
-------	------------------