

お客様各位

2016年6月吉日  
アイ・ビー・エス・ジャパン株式会社

MOXA 製 EDS-G205A-4PoE シリーズ仕様変更のご案内

拝啓 貴社益々ご清栄のこととお喜び申し上げます。  
平素は格別のお引き立てを賜り厚く御礼申し上げます。  
掲題の件に関しまして、弊社の仕入先であります MOXA 社より仕様変更の通知がございましたのでご案内させていただきます。

敬具

記

1. 対象型番/バージョン

型番	旧バージョン	新バージョン
EDS-G205A-4PoE	V 1.x	V 2.x
EDS-G205A-4PoE-T	V 1.x	V 2.x
EDS-G205A-4PoE-1GSFP	V 1.x	V 2.x
EDS-G205A-4PoE-1GSFP- T	V 1.x	V 2.x

2. 変更内容

外観及びその他機能



※詳細につきましては、添付比較表をご参照ください。

3. 変更時期

ランニングチェンジとなり、随時変更となります。

詳細につきましては、担当営業までお問い合わせ下さい。

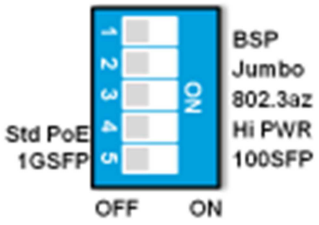
比較表 (EDS-G205A-4PoE シリーズ)

	EDS-G205A-4PoE シリーズ V1.x	EDS-G205A-4PoE シリーズ V2.x
入力電圧	24/48 VDC 冗長入力	12/24/48 VDC 冗長入力
ジャンボフレームサイズ	9.6 K B	9.6 KB(Dip スイッチで enable/disable 切換)
IEEE 802.3az,Enagy Efficient Ethernet	サポート外	サポート
PoE 給電機能	PoE/PoE+ (最大電力 30W)	PoE/PoE+/PoE High Power (最大電力 36W)
SFP インターフェース	1G SFP	1G SFP/100M SFP(Dip スイッチ で選択可能)
Dip スイッチ	 <p>BSP:Broadcast Storm protection</p>	 <p>BSP:Broadcast Storm protection Junbo:Junbo frame 802.3az:IEEE 802.az Hi PWR:36W PoE higj powet 100SFP:Support 100M SFP</p>
RJ45 ポート		

ご不明点等ございましたら、担当営業までお問い合わせ下さい。

以上